

Installation Instructions

Manual de instalación

Guide d'installation

Low Voltage (Single and Dual)

Remote Module

for use with Symphony™ II Power Management System

Tensión baja (sencilla y doble)

Módulo remoto

Para usarse con el sistema de gestión de energía Symphony™ II

Basse tension (simple et double)

Module à distance

Destiné à une utilisation avec le système de gestion de l'alimentation Symphony™ II

Questions?

Help is just a moment away!

Call: Transfer Switch Helpline

¿Preguntas?

La ayuda está tan sólo a un instante.

Llame: Línea de ayuda del conector

Avez-vous des questions?

Vous pouvez accéder au service de dépannage en un instant!

Veillez téléphoner au : Service de dépannage du commutateur de transfert

(800) 743-4115 M-F 8-5 CT

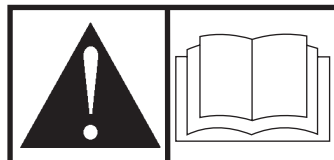

Save These Instructions

Important Safety Instructions

SAVE THESE INSTRUCTIONS - This manual contains important instructions that should be followed during installation and maintenance of the equipment.

Safety Symbols and Meanings



Electrical Shock



Read Manual

▲ The safety alert symbol indicates a potential personal injury hazard. A signal word (DANGER, WARNING, or CAUTION) is used with the alert symbol to designate a degree or level of hazard seriousness. A safety symbol may be used to represent the type of hazard. The signal word NOTICE is used to address practices not related to personal injury.

▲ **DANGER** indicates a hazard which, if not avoided, will result in death or serious injury.

▲ **WARNING** indicates a hazard which, if not avoided, could result in death or serious injury.

▲ **CAUTION** indicates a hazard which, if not avoided, could result in minor or moderate injury.

NOTICE addresses practices not related to personal injury.

The manufacturer cannot possibly anticipate every possible circumstance that might involve a hazard. The warnings in this manual, and the tags and decals affixed to the unit are, therefore, not all-inclusive. If you use a procedure, work method or operating technique that the manufacturer does not specifically recommend, you must satisfy yourself that it is safe for you and others. You must also make sure that the procedure, work method or operating technique that you choose does not render the equipment unsafe.

▲ **WARNING** Certain components in this product and related accessories contain chemicals known to the State of California to cause cancer, birth defects, or other reproductive harm. Wash hands after handling.

NOTICE Only qualified electricians should attempt installation of this equipment, which must strictly comply with applicable codes, standards and regulations.

▲ **WARNING** Shock Hazard. Installing low and high voltage wire in same conduit could result in death, serious injury and/or property damage.

- Do not run low and high voltage wire in the same conduit unless the insulation rating on ALL wiring is rated for 600V. See NEC for more information.

▲ **WARNING** Failure to properly ground equipment could cause electrocution resulting in death or serious injury.

- Do not touch bare wires.
- Do not use equipment with worn, frayed, bare or otherwise damaged wiring.
- Do not handle electrical cords while standing in water, while barefoot, or while hands or feet are wet.
- If you must work around a unit while it is operating, stand on an insulated dry surface to reduce shock hazard.
- Do not allow unqualified persons or children to operate or service equipment.
- In case of an accident caused by electrical shock, immediately shut down all sources of electrical power and contact local authorities. Avoid direct contact with the victim.

▲ **WARNING** Equipment contains high voltage that could cause electrocution resulting in death or serious injury.

- Despite the safe design of the system, operating this equipment imprudently, neglecting its maintenance or being careless could result in death or serious injury.

NOTICE Improper treatment of equipment could damage it and shorten its life.

- Use equipment only for intended uses.
- If you have questions about intended use, ask dealer or contact Briggs & Stratton Power Products.
- Do not expose equipment to excessive moisture, dust, dirt, or corrosive vapors.
- Remain alert at all times while working on this equipment. Never work on the equipment when you are physically or mentally fatigued.
- If connected devices overheat, turn them off and turn off their circuit breaker/fuse.

Briggs & Stratton Power Products Group, LLC
P. O. Box 702
Milwaukee, WI U. S. A.

Copyright © 2011. All rights reserved. No part of this material may be reproduced or transmitted in any form without the express written permission of Briggs & Stratton Power Products Group, LLC.

Equipment Description

This low voltage remote module is designed to manage an air conditioner, heat pump or low voltage contactor-controlled appliances/loads based on a user-defined priority setting. This device will only work in conjunction with a Symphony™ II transfer switch. The low voltage relay contacts are normally open. The remote module is housed in a NEMA 4 enclosure suitable for indoor and outdoor installations and is hardwired to 120VAC power and the managed device(s) using standard workmanship techniques and in compliance with applicable codes.

Every effort has been made to make sure that the information in these instructions is both accurate and current. However, the manufacturer reserves the right to change, alter or otherwise improve these instructions or the system at any time without prior notice. If you need more information about the remote module, call 800-743-4115, between 8:00 AM and 5:00 PM CT.

Product Specifications

Rated Maximum Load Current* (at 25°C/77°F)	5 Amps
Rated AC Voltage	120 Volts
Supervisory Contacts Rating:	
Control Wiring Terminals.....	30 Volt AC, class 2, 1 Amp
Poles	1
Frequency	60 Hz
Normal Operating Range	-20°F (-28.8°C) to 104°F (40°C)
Weight	2 lbs. (1 kg)

* This device is listed with UL (Underwriters Laboratories).

Please fill out the information below and keep your receipt to assist in unit identification for future purchase issues.

Model Number _____

Revision _____

Serial Number _____

Date Purchased _____

Delivery Inspection

After opening the carton, carefully inspect the remote module enclosure for any damage that may have occurred during shipment. Missing or damaged parts are not warranted.

Shipment contents:

- Low voltage remote module
- Installation instructions

To be supplied by installer:

- Connecting wire and conduit
- Various specialty tools/equipment

Installation

Only current licensed electrical professionals should attempt system installations. Installations must strictly comply with all applicable codes, industry standards and regulations. The equipment warranty is VOID unless the system is installed by licensed electrical professionals.

Your equipment is supplied with these “Installation Instructions”, which describes a typical system installation. Details about Operation, Maintenance, Troubleshooting and Warranty for this remote module are provided in the transfer switch manual. These instructions should be retained with the transfer switch manual by the owner after the installation has been completed.

Mounting Guidelines

The remote module components are contained in a NEMA Type 4 enclosure suitable for indoor/outdoor use. Guidelines for mounting the enclosure include:

- Install enclosure on a firm, sturdy supporting structure.
- The enclosure must be installed with minimum NEMA 4 hardware for conduit connections and must be accessible for service.
- NEVER install the device where any corrosive substance might drip onto the enclosure.
- Protect the device at all times against excessive moisture, dust, dirt, lint, construction grit and corrosive vapors.

Typical remote module installations are depicted below. **The remote module can be installed wherever it is convenient, either an indoor or outdoor location.** The remote module must be accessible for service. Discuss layout suggestions/ changes with the owner before beginning the system installation process.

Example of 240VAC air conditioner load controlled by thermostat. Thermostat controlled by low voltage remote module.

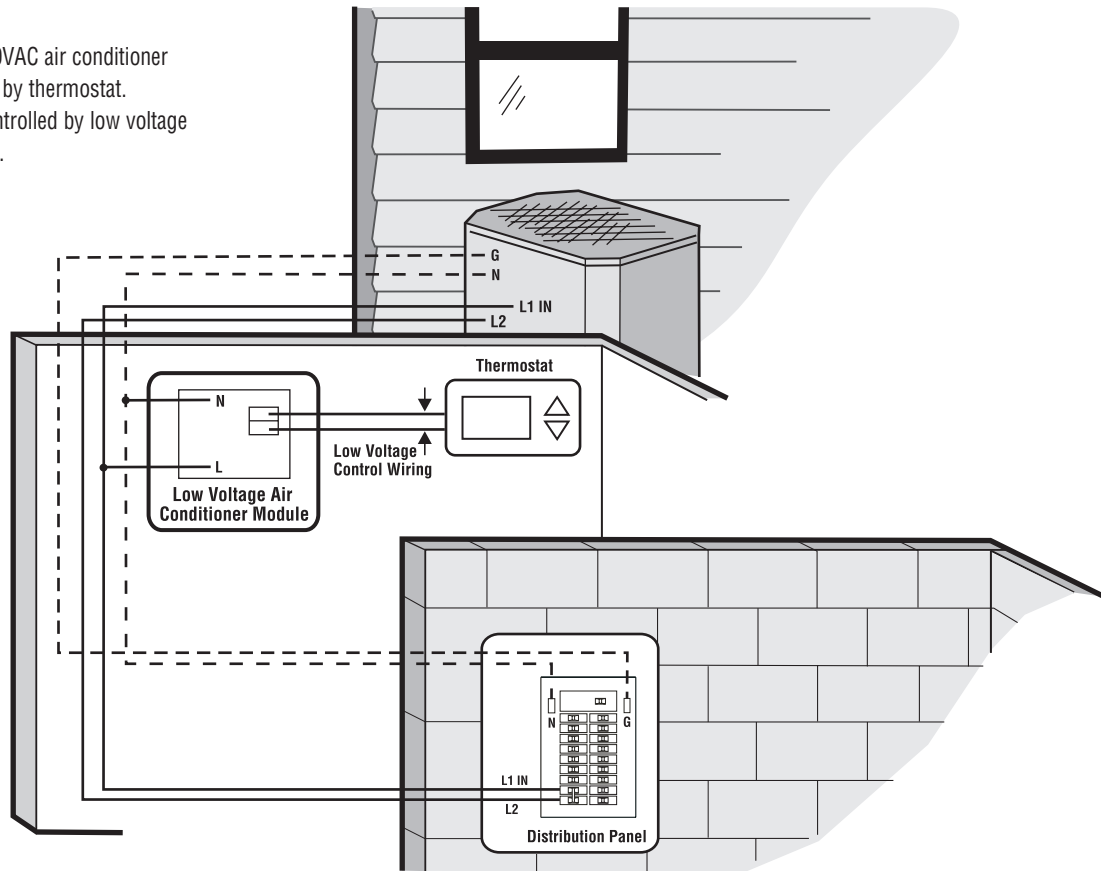

Example of 240VAC heat pump load controlled by a dual low voltage remote module.

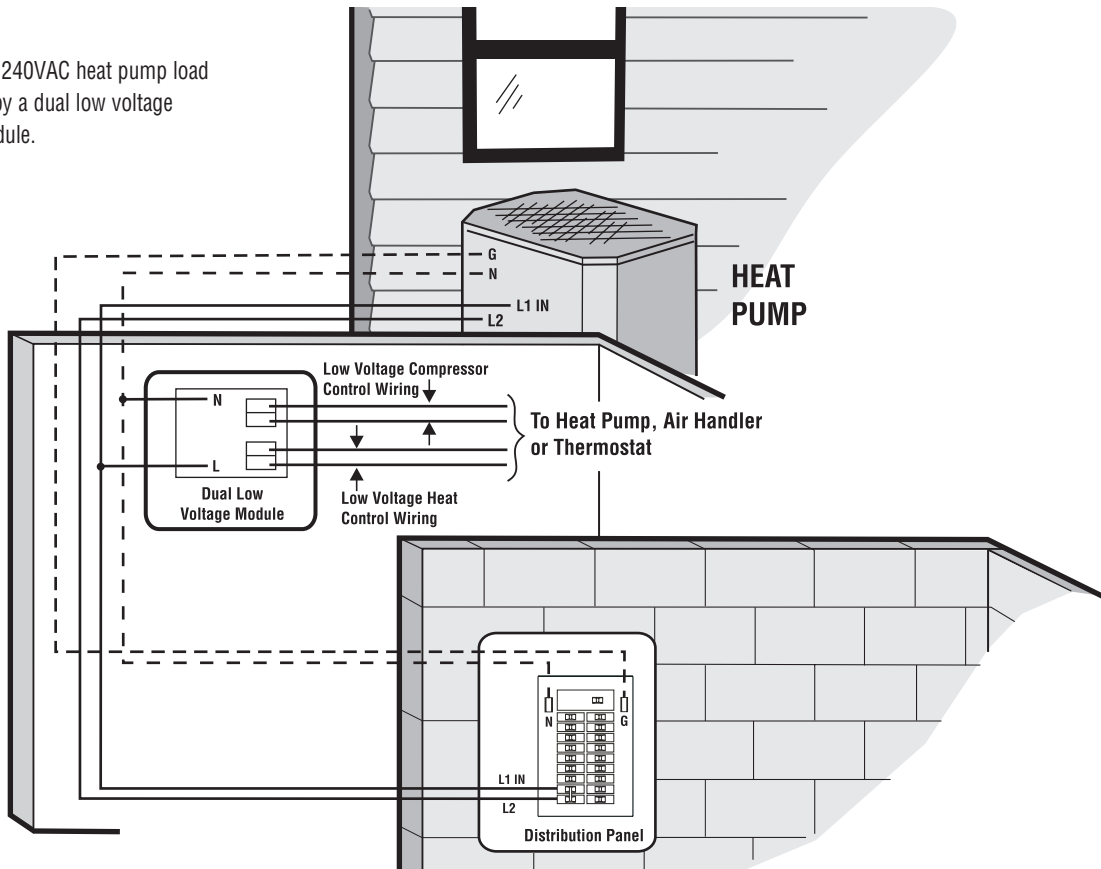

Example of two 240VAC air conditioner loads controlled by thermostat. Thermostats controlled by dual low voltage remote module.

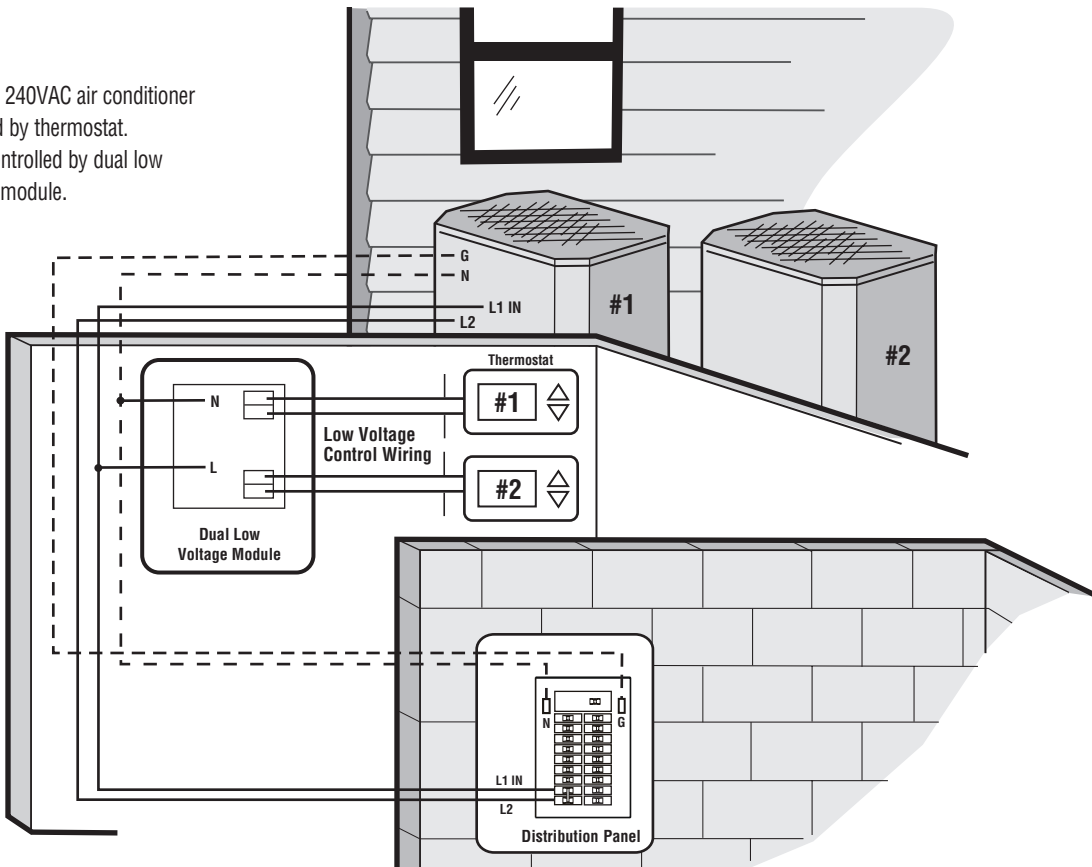

Power Wiring Interconnections

NOTICE Improper installation can cause damage to the circuit boards and shorten their life. Installing circuit boards in live circuits will damage the board and is not covered by warranty. ALWAYS disconnect ALL sources of power prior to servicing.

- Remove all power prior to installing this equipment. Failure to do so could cause internal damage to the board when making electrical connections.
- Turn generator to OFF position.
- Turn off utility power to the standby generator and transfer switch.

All wiring must be the proper size, properly supported and protected by conduit. All wiring should be done per applicable federal, state and local codes, standards and regulations. Obey wire type and torque specifications printed on the terminal blocks and neutral/ground connector.

WARNING Shock Hazard. Installing low and high voltage wire in same conduit could result in death, serious injury and/or property damage.

Complete the following connections between the remote module, the managed device, and main distribution panel. Use installer-supplied 600VAC or greater wire that complies with the latest version of the National Electric Code. Apply the necessary correction factors and wire size calculations.

1. Set generator's circuit breaker to OFF (open) position.
2. Set generator's system switch to OFF position.
3. Remove 15 Amp fuse from control panel on generator.
4. Turn off utility power to the standby generator and transfer switch.
5. Locate any 120VAC (+/- 5%) power line and neutral supply powered by the generator, either between the main distribution panel and managed appliance/load, or wherever it is most convenient.

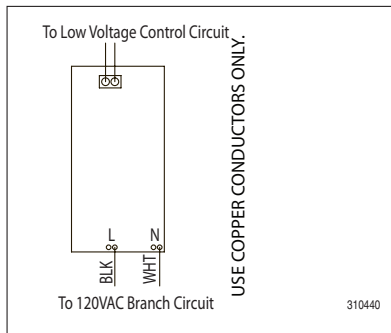

Single Installation

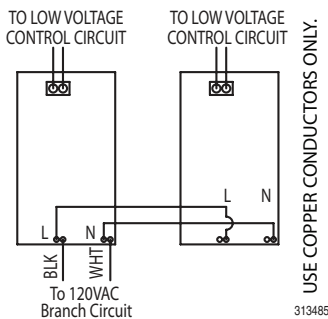

Dual Installation

6. Using installer supplied #18 AWG 600VAC or greater copper wire, in the remote module, connect the black conductor (C) from the control board (E) in parallel to the power line located in step 5.

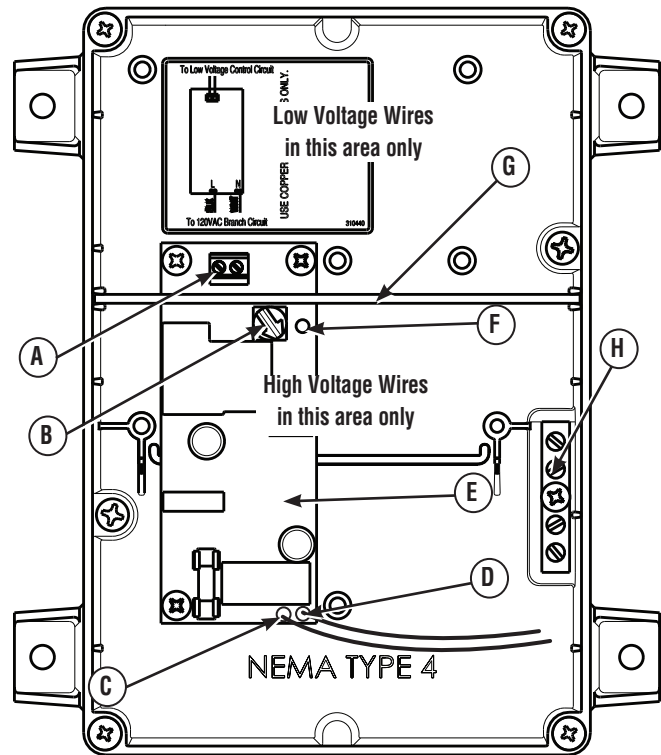

Single Low Voltage Module

7. Using installer supplied #18 AWG 600VAC or greater copper wire, connect the white conductor (D) from the remote module control board to the neutral located in step 5, ensuring continuity.

NOTICE The black and white conductor wires must not go beyond the plastic barrier (G).

8. Locate the control wiring between the managed appliance/load and the airhandler, furnace, or thermostat in order to interrupt the heat and/or compressor control wiring.
9. Using installer supplied 300 volt 75°C-90°C 18 AWG copper conductors, interrupt the control wiring described in step 8 and connect the wires to the low voltage remote module control terminals (A). These terminals are rated for 30VAC. Torque connections (A) to 30 in/lb.
10. The priority selector (B) and the status LED (F) are described in the transfer switch manual. When installation is complete, test the remote module using the instructions given there. Set module priority selector (B) to the appropriate number.
11. A grounding terminal (H) is provided for installer convenience. Torque remote module wire connections as follows:
 - 8 AWG or smaller - 30-40 in/lb
 - 6 AWG to 4 AWG - 35-45 in/lb
12. Install clear insulator and tighten screws to 'head contact' plus 1/4 turn.
13. Install cover and tighten screws to compress gasket material between cover and housing.

There are no user-serviceable parts in this remote module.

This completes the remote module installation. Refer to the transfer switch manual for information on Operation, Maintenance, Troubleshooting and Warranty.

BRIGGS & STRATTON POWER PRODUCTS GROUP, LLC TRANSFER SWITCH OWNER WARRANTY POLICY

Effective August 1, 2010 replaces all undated Warranties and all Warranties dated before August 1, 2010

LIMITED WARRANTY

Briggs & Stratton Power Products Group, LLC will repair or replace, free of charge, any part(s) of the equipment that is defective in material or workmanship or both. Transportation charges on product submitted for repair or replacement under this warranty must be borne by purchaser. This warranty is effective for the time periods and subject to the conditions stated below. For warranty service, find the nearest Authorized Service Dealer in our dealer locator map at BRIGGSandSTRATTON.COM.

THERE IS NO OTHER EXPRESS WARRANTY. IMPLIED WARRANTIES, INCLUDING THOSE OF MERCHANTABILITY AND FITNESS FOR A PARTICULAR PURPOSE, ARE LIMITED TO ONE YEAR FROM PURCHASE, OR TO THE EXTENT PERMITTED BY LAW. ANY AND ALL IMPLIED WARRANTIES ARE EXCLUDED. LIABILITY FOR INCIDENTAL OR CONSEQUENTIAL DAMAGES ARE EXCLUDED TO THE EXTENT EXCLUSION IS PERMITTED BY LAW. Some states or countries do not allow limitations on how long an implied warranty lasts, and some states or countries do not allow the exclusion or limitation of incidental or consequential damages, so the above limitation and exclusion may not apply to you. This warranty gives you specific legal rights and you may also have other rights which vary from state to state or country to country.

WARRANTY PERIOD

Consumer Use	3 years
Commercial Use	None

The warranty period begins on the date of purchase by the first retail consumer or commercial end user, and continues for the period of time stated in the table above. "Consumer use" means personal residential household use by a retail consumer. "Commercial use" means all other uses, including use for commercial, income producing or rental purposes. Once equipment has experienced commercial use, it shall thereafter be considered as commercial use for purposes of this warranty. Equipment used for prime power in place of utility are not applicable to this warranty.

NO WARRANTY REGISTRATION IS NECESSARY TO OBTAIN WARRANTY ON BRIGGS & STRATTON PRODUCTS. SAVE YOUR PROOF OF PURCHASE RECEIPT. IF YOU DO NOT PROVIDE PROOF OF THE INITIAL PURCHASE DATE AT THE TIME WARRANTY SERVICE IS REQUESTED, THE MANUFACTURING DATE OF THE PRODUCT WILL BE USED TO DETERMINE THE WARRANTY PERIOD.

ABOUT YOUR WARRANTY

We welcome warranty repair and apologize to you for being inconvenienced. Any Authorized Service Dealer may perform warranty repairs. Most warranty repairs are handled routinely, but sometimes requests for warranty service may not be appropriate. For example, warranty service would not apply if equipment damage occurred because of misuse, lack of routine maintenance, shipping, handling, warehousing or improper installation. Similarly, the warranty is void if the manufacturing date or the serial number on the equipment has been removed or the equipment has been altered or modified. During the warranty period, the Authorized Service Dealer, at its option, will repair or replace any part that, upon examination, is found to be defective under normal use and service. This warranty will not cover the following repairs and equipment:

- **Normal Wear:** Outdoor Power Equipment, like all mechanical devices, needs periodic parts and service to perform well. This warranty does not cover repair when normal use has exhausted the life of a part or the equipment.
- **Installation and Maintenance:** This warranty does not apply to equipment or parts that have been subjected to improper or unauthorized installation or alteration and modification, misuse, negligence, accident, overloading, improper maintenance, repair or storage so as, in our judgment, to adversely affect its performance and reliability. This warranty also does not cover normal maintenance such as adjustments, cleaning and fuse replacement.
- **Other Exclusions:** This warranty excludes wear items or damage or malfunctions resulting from accidents, abuse, modifications, alterations, or improper servicing. Accessory parts are excluded from the product warranty. This warranty excludes failures due to acts of God and other force majeure events beyond the manufacturers control. Also excluded is used, reconditioned, and demonstration equipment. 198180E, Rev. D, 08/03/2010

BRIGGS & STRATTON POWER PRODUCTS GROUP, LLC
MILWAUKEE, WI, USA

Guarde estas instrucciones

Instrucciones importantes de seguridad

GUARDE ESTAS INSTRUCCIONES - Este manual contiene instrucciones importantes que se deben seguir durante la instalación y el mantenimiento del equipo.

Símbolos sobre la seguridad y significados



Descarga eléctrica



Lea el manual

▲ El símbolo de alerta de seguridad indica un posible riesgo para su integridad física. Se utiliza una palabra de señalización (PELIGRO, ADVERTENCIA o ATENCIÓN) junto con el símbolo de alerta para designar un grado o nivel de gravedad de riesgo. Se puede utilizar un símbolo de seguridad para representar el tipo de riesgo. La palabra de señalización AVISO se utiliza para hacer referencia a una práctica no relacionada con una lesión física.

▲ **PELIGRO** indica un riesgo que, de no evitarse, provocará la muerte o lesiones de gravedad.

▲ **ADVERTENCIA** indica un riesgo que, de no evitarse, podría provocar la muerte o lesiones de gravedad.

▲ **ATENCIÓN** indica un riesgo que, de no evitarse, podría provocar lesiones leves o moderadas.

AVISO hace referencia a una práctica no relacionada con una lesión física.

El fabricante no puede prever toda circunstancia que conlleve un riesgo potencial. Por tanto, las advertencias de este manual, así como las etiquetas y calcomanías adheridas a la unidad, no incluyen todos los riesgos posibles. Si utiliza un procedimiento, método de trabajo o técnica de uso no recomendado específicamente por el fabricante, deberá asegurarse de que es seguro tanto para usted como para otras personas. También deberá asegurarse de que el procedimiento, método de trabajo o técnica de uso que elija no hace que el equipo sea inseguro.

▲ **ADVERTENCIA** Determinados componentes en este producto y los accesorios relacionados contienen sustancias químicas declaradas cancerígenas, causantes de malformaciones, y otros defectos congénitos por el Estado de California. Lávese las manos después de manipular estos elementos.

AVISO La instalación del sistema sólo puede ser llevada a cabo por un electricista con licencia vigente.

Briggs & Stratton Power Products Group, LLC
P. O. Box 702
Milwaukee, WI U. S. A.

Copyright © 2011. Reservados todos los derechos. Queda prohibida la reproducción o transmisión total o parcial de este material, sin el permiso previo y por escrito de Briggs & Stratton Power Products Group, LLC.

▲ **ADVERTENCIA** Peligro de descarga. La instalación de un cable de baja y alta tensión en el mismo conducto podría provocar daños materiales, lesiones graves o incluso la muerte.

- No tienda un cable de baja y alta tensión en el mismo conducto a menos que el valor nominal de aislamiento en TODO el cableado sea de 600 V. Para obtener más información, consulte el NEC.

▲ **ADVERTENCIA** Una conexión a tierra defectuosa del equipo podría provocar electrocución, así como lesiones graves o incluso la muerte.

- No toque los cables pelados.
- No utilice el equipo con cables desgastados, deshilachados o deteriorados de cualquier otra forma.
- No manipule los cables eléctricos si se encuentra en una zona húmeda, está descalzo o tiene las manos o los pies mojados.
- Si tiene que trabajar junto a una unidad en funcionamiento, manténgase en una superficie aislada y seca para reducir el riesgo de descarga eléctrica.
- No permita que personas no cualificadas o niños utilicen o reparen el equipo.
- En caso de accidente provocado por una descarga eléctrica, desconecte inmediatamente todos los suministros de energía eléctrica y póngase en contacto con las autoridades locales. Evite el contacto directo con la víctima.

▲ **ADVERTENCIA** El equipo contiene alta tensión que podría provocar electrocución, así como lesiones graves o incluso la muerte.

- A pesar de la seguridad del diseño del sistema, si éste se utiliza con imprudencia, ignorando su mantenimiento o sin las debidas precauciones, se podrían provocar lesiones graves o incluso la muerte.

AVISO Un tratamiento inadecuado del equipo podría estropearlo y acortar su vida útil.

- Utilice el equipo sólo para los usos previstos.
- En caso de dudas sobre su uso, diríjase al distribuidor o a Briggs & Stratton Power Products.
- No exponga el equipo a un exceso de humedad, polvo, suciedad o vapores corrosivos.
- Manténgase alerta en todo momento cuando utilice este equipo. Nunca lo utilice ni manipule en condiciones de fatiga física o mental.
- Si se calientan excesivamente los dispositivos conectados, apáguelos y abra sus interruptores o quite sus fusibles.

AVISO La instalación de este equipo debe cumplir estrictamente la totalidad de los códigos, estándares y regulaciones vigentes, por lo que sólo debe ser llevada a cabo por un electricista cualificado.

Descripción del equipo

Este módulo remoto de tensión baja está diseñado para gestionar un aire acondicionado, una bomba de calor o cargas/aparatos controlados por el contactor de tensión baja con base en una configuración de prioridades definida por el usuario. Este dispositivo sólo funciona junto con el conectador Symphony™ II. Normalmente, los contactos de relé de tensión baja están abiertos. El módulo remoto se encuentra en una caja tipo 4 según NEMA, que es adecuada para uso en interiores y a la intemperie, y está cableado a la alimentación de 120V CA y los dispositivos gestionados por medio de técnicas de mano de obra estándar y de conformidad con los códigos correspondientes.

Se ha realizado el máximo esfuerzo para reunir en estas instrucciones la información más precisa y actualizada. No obstante, el fabricante se reserva el derecho de modificar, alterar o mejorar de cualquier otra forma estas instrucciones o el sistema en cualquier momento y sin previo aviso. Si necesita más información sobre el módulo remoto, llame al 800-743-4115 entre 8:00 a. m y 5:00 p. m., Hora del Centro.

Especificaciones del producto

Corriente de carga máxima nominal* (a 25 °C/77 °F)	5 A
Tensión nominal de CA	120 V
Valor nominal de los contactos de supervisión:	
Terminales de cableado de control	30 V CA, clase 2, 1 A
Polos	1
Frecuencia	60 Hz
Margen de funcionamiento normal	-28,8 °C a 40 °C
Peso	2 libras (1 kg)

* Este dispositivo está en la lista con UL (Underwriters Laboratories).

Llene la siguiente información y conserve su factura para facilitar la identificación de la unidad en caso de que surjan problemas relacionados con la compra en el futuro.

Número de modelo _____

Versión _____

Número de serie _____

Fecha de compra _____

Inspección en el momento de la entrega

Después de abrir la caja de cartón, con cuidado inspeccione la caja del módulo remoto para detectar cualquier daño que pudiera haber ocurrido durante el envío. La garantía no cubre las partes faltantes o dañadas.

Contenido del envío:

- Módulo remoto de tensión baja
- Instrucciones de instalación

Equipo que el instalador debe suministrar:

- Cable y conducto de conexión
- Herramientas/equipos especiales diversos

Instalación

La instalación del sistema sólo puede ser llevada a cabo por un electricista con licencia vigente. Las instalaciones deben cumplir estrictamente la totalidad de los códigos, estándares de la industria y regulaciones vigentes. La garantía del equipo quedará ANULADA a menos que electricistas profesionales con licencia instalen el sistema.

Su equipo se suministra con estas "Instrucciones de instalación", que describen una típica instalación del sistema. En el manual del conectador se incluyen detalles sobre el funcionamiento, el mantenimiento, la resolución de problemas y la garantía para este módulo remoto. El propietario debe conservar estas instrucciones junto con el manual del conectador después de haber terminado la instalación.

Directrices de montaje

Los componentes del módulo remoto se incluyen en una caja tipo 4 según NEMA, que es adecuada para uso en interiores y a la intemperie. Directrices de montaje de la caja:

- Instale la caja en una estructura de apoyo firme y sólida.
- La caja debe instalarse con fijaciones de tipo 4 según NEMA, como mínimo, para conexiones de conductos y debe quedar accesible para cuando se le dé servicio.
- NUNCA instale el dispositivo donde haya riesgo de goteo de sustancias corrosivas en la caja.
- Proteja el dispositivo en todo momento contra el exceso de humedad, polvo, suciedad, pelusas, arenilla y vapores corrosivos.

A continuación se describen las instalaciones típicas del módulo remoto. **El módulo remoto se puede instalar donde resulte conveniente, ya sea en una ubicación interior o exterior.** El módulo remoto debe estar accesible para que se le dé servicio. Consulte las sugerencias y los cambios de diseño con el propietario antes de iniciar el proceso de instalación del sistema.

Ejemplo de carga de 240V CA de aire acondicionado controlada por un termostato. Termostato controlado por el módulo remoto de tensión baja.

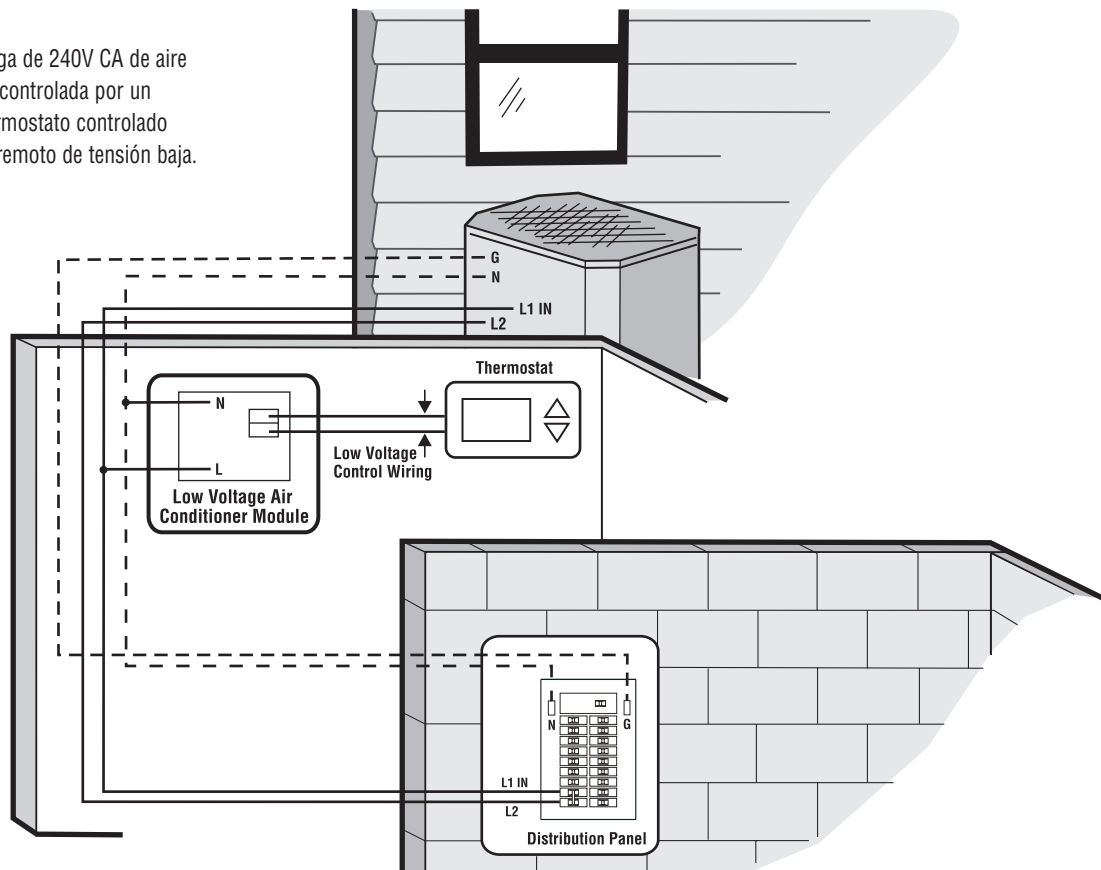

Ejemplo de una carga de 240V CA de una bomba de calor controlada por el módulo remoto de tensión baja doble.

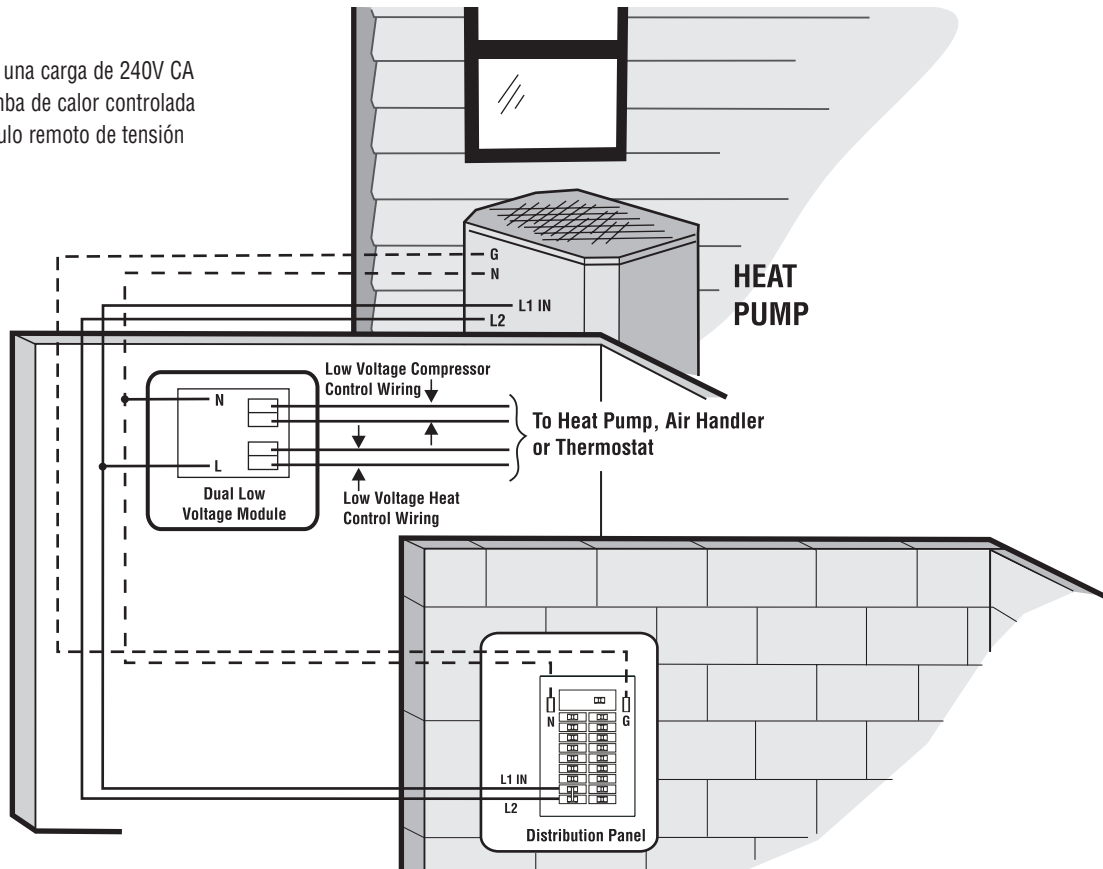

Ejemplo de dos cargas de 240V CA de un aire acondicionado controladas por un termostato. Termostatos controlados por el módulo remoto de tensión baja doble.

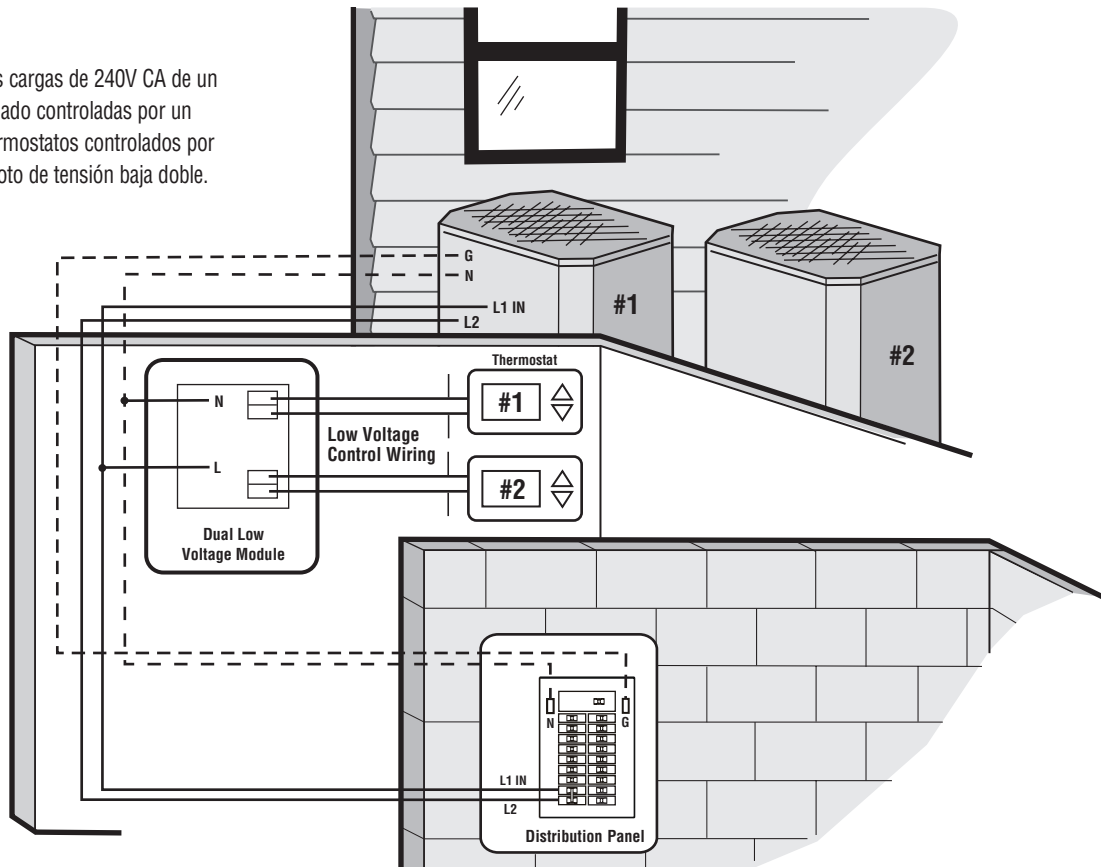

Interconexión de los cables de alimentación

AVISO La instalación inadecuada puede dañar las tarjetas de circuito impreso y acortar su vida útil. La instalación de las tarjetas de circuito impreso en los circuitos activos daña la tarjeta y no se incluye en la cobertura de la garantía. SIEMPRE desconecte TODAS las fuentes de alimentación antes de dar mantenimiento.

- Desconecte la corriente antes de instalar este equipo. Si no se respeta esta indicación, pueden producirse daños internos en la tarjeta cuando se hagan las conexiones eléctricas.
- Coloque el generador en la posición OFF.
- Apague el suministro de la red pública del generador de reserva y el conector.

Todos los cables deben ser de tamaño adecuado y estar bien sujetos y protegidos por el conducto. Todo el cableado debe realizarse de acuerdo con la totalidad de los códigos, estándares y regulaciones federales, estatales y locales vigentes. Siga las especificaciones del tipo de cables y par impresas en los bloques de terminales y el conector neutro/de conexión a tierra.

⚠ ADVERTENCIA Peligro de descarga. La instalación de un cable de baja y alta tensión en el mismo conducto podría provocar daños materiales, lesiones graves o incluso la muerte.

- No tienda un cable de baja y alta tensión en el mismo conducto a menos que el valor nominal de aislamiento en TODO el cableado sea de 600 V. Para obtener más información, consulte el NEC.

Haga las siguientes conexiones entre el módulo remoto, el dispositivo gestionado y el panel de distribución principal. Utilice el cable de 300V CA o más suministrado por el instalador, que cumple con la última versión del Código Nacional de Electricidad. Aplique los factores de corrección y cálculos del tamaño del cable necesarios.

1. Coloque el disyuntor del generador en la posición OFF (abierta).
2. Coloque el interruptor del sistema del generador en la posición OFF.
3. Quite el fusible de 15 A del panel de control ubicado en el generador.
4. Apague el suministro de la red pública del generador de reserva y el conector.
5. Localice una línea de alimentación de 120V CA (+/- 5%) y un suministro neutro alimentado por el generador entre el panel de distribución principal y la carga/aparato gestionado.

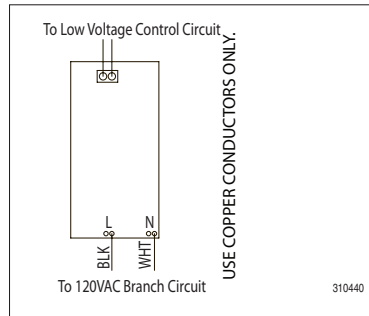

Instalación sencilla

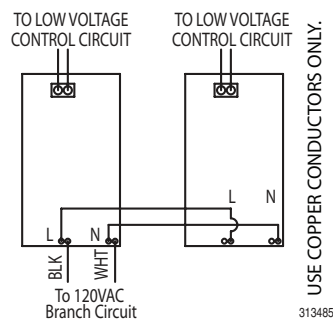

Instalación doble

6. Con el cable de cobre de 300V CA de 18 AWG o más suministrado por el instalador, en el módulo remoto, conecte el conductor negro (C) de la tarjeta de control (E) en paralelo con la línea de alimentación que se localizó en el paso 5.

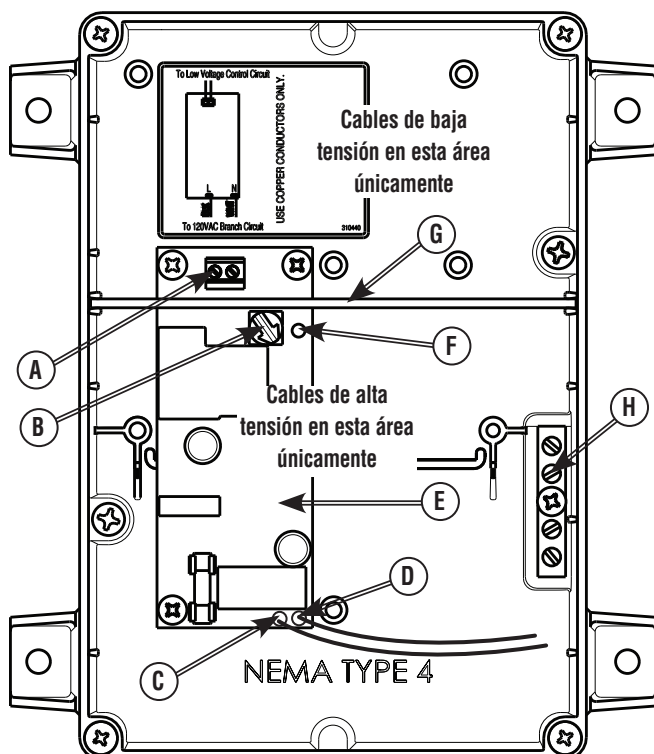

Módulo único de baja tensión

7. Con el cable de cobre de 300V CA de 18 AWG o más suministrado por el instalador, conecte el conductor blanco (D) de la tarjeta de control del módulo remoto al suministro neutro que se localizó en el paso 5, asegurándose de mantener la continuidad.

NOTICE The black and white conductor wires must not go beyond the plastic barrier (G).

8. Localice el cableado de control entre la carga/aparato gestionado y la unidad de acondicionamiento del aire, la caldera o el termostato a fin de interrumpir el cableado de control del calor y/o del compresor.

9. Con los conductores de cobre de 300 V de 75 °C-90 °C de 18 AWG suministrados por el instalador, interrumpa el cableado de control que se describe en el paso 8 y conecte los cables a los terminales de control del módulo remoto de tensión baja (A). El valor nominal de estos terminales es 30V CA. Apriete las conexiones (A) a 30 libras por pulgada.

10. En el manual del conector se describen el selector de prioridad (B) y el LED de estado (F). Cuando la instalación esté completa, compruebe el módulo remoto siguiendo las instrucciones que se indican aquí. Configure el selector de prioridad del módulo (B) en el número correspondiente.
11. Para la comodidad del instalador se entrega una regleta de conexión a tierra. Apriete las conexiones del cable del módulo remoto de la siguiente manera:
 - 8 AWG o menores – 30 a 40 libras por pulgada
 - 6 AWG a 4 AWG – 35 a 45 libras por pulgada
12. Instale aislante transparente y apriete los tornillos hasta que la cabeza haga contacto y 1/4 de vuelta más.
13. Instale la tapa y apriete los tornillos para comprimir el material de la junta entre la tapa y la carcasa.

En este módulo remoto no hay partes que el usuario pueda reparar.

Esto finaliza la instalación del módulo remoto. Consulte el manual del conector para obtener información sobre el funcionamiento, el mantenimiento, la resolución de problemas y la garantía.

POLÍTICA DE GARANTÍA PARA EL PROPIETARIO DEL CONECTADOR DE BRIGGS & STRATTON POWER PRODUCTS GROUP, LLC

Fecha de entrada en vigor: 1 de Agosto de 2010. Sustituye a todas las garantías sin fecha y a las de fecha anterior al 1 de Agosto de 2010

GARANTÍA LIMITADA

Briggs & Stratton Power Products Group, LLC reparará o sustituirá sin cargo alguno cualquier componente del equipo que presente defectos de materiales y/o mano de obra. Los gastos de transporte de las producto enviadas para reparar o sustituir conforme a los términos de esta garantía correrán a cargo del comprador. El periodo de vigencia y las condiciones de esta garantía son los que se estipulan a continuación. Para obtener servicio en garantía, localice el distribuidor de servicio autorizado más próximo en nuestro mapa de distribuidores, en BRIGGSandSTRATTON.COM.

NO EXISTE NINGUNA OTRA GARANTÍA EXPLÍCITA. LAS GARANTÍAS IMPLÍCITAS, INCLUIDAS LAS DE COMERCIABILIDAD O IDONEIDAD PARA UN FIN CONCRETO, SE LIMITAN A UN AÑO DESDE LA FECHA DE COMPRA O AL LÍMITE DE TIEMPO PERMITIDO POR LA LEY. QUEDAN EXCLUIDAS TODAS LAS GARANTÍAS IMPLÍCITAS QUEDA EXCLUIDA LA RESPONSABILIDAD POR DAÑOS SECUNDARIOS Y DERIVADOS HASTA EL LÍMITE PERMITIDO POR LA LEY. Algunos países o estados no permiten limitar la duración de una garantía implícita ni excluir o limitar los daños secundarios y derivados. Por tanto, es posible que las limitaciones y exclusiones mencionadas no sean aplicables en su caso. Esta garantía le otorga determinados derechos legales y es posible que tenga otros derechos que pueden variar de un país o estado a otro.

PERÍODO DE GARANTÍA

Uso del consumidor	3 Años
Uso comercial	ninguno

El período de garantía comienza en la fecha de compra del primer consumidor o usuario comercial final y se prolonga durante el tiempo especificado en la siguiente tabla. "Uso del consumidor" significa uso doméstico personal por parte de un consumidor final. "Uso comercial" significa cualquier otro uso, incluidos los usos con fines comerciales, de generación de ingresos o alquiler. Una vez que el equipo se haya usado con fines comerciales, se considerará como equipo de uso comercial a efectos de esta garantía. Los equipos utilizados para suministrar energía en sustitución de un servicio público no pueden acogerse a esta garantía.

NO ES NECESARIO REGISTRAR LA GARANTÍA PARA OBTENER SERVICIO DE BRIGGS & STRATTON PRODUCTS. GUARDE SU RECIBO DE COMPRA. SI NO APORTA LA PRUEBA DE LA FECHA DE COMPRA INICIAL, SE UTILIZARÁ LA FECHA DE FABRICACIÓN DEL PRODUCTO PARA DETERMINAR EL PERÍODO DE GARANTÍA.

ACERCA DE LA EQUIPO GARANTÍA

Esperamos que disfrute de nuestra garantía y le pedimos disculpas por las molestias causadas. Cualquier distribuidor de servicio autorizado puede llevar a cabo reparaciones en garantía. La mayoría de las reparaciones en garantía se gestionan normalmente, pero algunas veces la solicitud de servicio en garantía puede no ser procedente. Por ejemplo, la garantía no será válida si el equipo presenta daños debidos al mal uso, la falta de mantenimiento, el transporte, la manipulación, el almacenamiento o la instalación inadecuados. De manera similar, la garantía quedará anulada si se ha borrado la fecha de fabricación o el número de serie del equipo, o si el equipo ha sido alterado o modificado. Durante el período de garantía, el distribuidor de servicio autorizado podrá reparar o sustituir, a su libre elección, cualquier pieza que, previa inspección, sea defectuosa en condiciones normales de uso y servicio. Esta garantía no cubre las reparaciones y equipos que se detallan a continuación:

- **Desgaste normal:** Al igual que cualquier otro aparato mecánico, los equipos de uso en exteriores necesitan piezas y mantenimiento periódicos para funcionar correctamente. Esta garantía no cubre las reparaciones cuando el uso normal haya agotado la vida útil de una pieza concreta del equipo.
- **Instalación y mantenimiento:** Esta garantía no cubre los equipos ni las piezas cuya instalación sea incorrecta o no haya sido autorizada, ni aquellos que hayan sido objeto de cualquier tipo de alteración, mal uso, negligencia, accidente, sobrecarga o mantenimiento, reparación o almacenamiento inadecuados que, a nuestro juicio, haya afectado negativamente a su funcionamiento y su fiabilidad. La garantía tampoco cubre el mantenimiento normal, como los ajustes y la limpieza y cambio de los fusibles.
- **Otras exclusiones:** También quedan excluidos de esta garantía el desgaste de los artículos tales y los daños derivados de accidentes, uso indebido, modificaciones, alteraciones, servicio inadecuado. Los accesorios quedan excluidos de la garantía del producto. Esta garantía excluye los fallos debidos a hechos fortuitos y a otros acontecimientos de fuerza mayor que escapan al control del fabricante. También se excluyen los equipos usados o reacondicionados y los destinados a demostraciones. 198180S, Rev. D, 08/03/2010

BRIGGS & STRATTON POWER PRODUCTS GROUP, LLC
MILWAUKEE, WI, EE.UU

Reservado

Conservez ces directives

Directives de sécurité importantes

CONSERVEZ CES DIRECTIVES – Ce manuel renferme d'importantes directives qu'il faut suivre durant l'installation et l'entretien de l'équipement.

Symboles de sécurité et leur signification



Choc électrique



Lisez le manuel

▲ Le symbole d'alerte de sécurité indique un risque potentiel de blessure personnelle. Un mot signal (DANGER, AVERTISSEMENT ou ATTENTION) est utilisé avec un symbole d'alerte pour vous indiquer le degré ou le niveau du risque. Un symbole de sécurité peut être utilisé pour représenter le type de risque. Le mot signal AVIS est utilisé pour traiter les pratiques qui ne sont pas reliées aux blessures personnelles.

▲ Le mot signal **DANGER** indique un danger qui, s'il n'est pas évité, causera la mort ou des blessures graves.

▲ Le mot signal **AVERTISSEMENT** indique un risque qui, s'il n'est pas évité, pourrait causer la mort ou des blessures graves.

▲ Le mot signal **ATTENTION** indique un risque qui, s'il n'est pas évité, pourrait causer des blessures mineures ou modérées.

Le mot AVIS est utilisé pour les pratiques qui ne sont pas reliées aux blessures personnelles.

Le fabricant ne peut anticiper toutes les circonstances potentielles pouvant comporter un danger. Par conséquent, les avertissements contenus dans le présent manuel, ainsi que les plaques et les décalques apposés sur l'unité n'englobent pas toutes les possibilités. Si vous utilisez une procédure, une méthode de travail ou une technique d'opération non spécifiquement recommandée par le fabricant, vous devez vous assurer qu'elle ne compromet pas votre sécurité ni celle des autres. Vous devez également vous assurer que la procédure, la méthode de travail ou la technique d'opération que vous choisissez ne rend pas l'équipement dangereux.

▲ **AVERTISSEMENT** Certains composants de ce produit ainsi que les accessoires reliés contiennent des produits chimiques reconnus par l'État de la Californie comme causant des cancers, des malformations congénitales, ou d'autres problèmes de reproduction. Nettoyez-vous les mains après la manipulation.

AVIS Seuls les électriciens qualifiés peuvent procéder à l'installation de cet équipement, laquelle doit respecter strictement les codes, normes et règlements applicables.

Briggs & Stratton Power Products Group, LLC
P. O. Box 702
Milwaukee, WI U. S. A.

Copyright © 2011. Tous droits réservés. Aucune partie de ce manuel ne peut être reproduite ou transmise sous n'importe quelle forme sans l'autorisation expresse écrite de Briggs & Stratton Power Products Group, LLC.

▲ **AVERTISSEMENT** Risque de chocs électriques. L'installation de câbles haute tension et basse tension dans le même conduit pourrait entraîner la mort, des blessures graves ou des dommages matériels.

- Ne passez pas de câbles haute tension et basse tension dans le même conduit à moins que la valeur nominale d'isolation de TOUS les câbles soit de 600 V. Consultez NEC pour de plus amples renseignements.

▲ **AVERTISSEMENT** Si l'équipement n'est pas mis à la terre comme il se doit qui peut provoquer une électrocution risquant d'entraîner la mort et des blessures graves.

- Ne pas toucher aux fils dénudés.
- Ne pas utiliser l'équipement si le câblage est usé, effiloché, dénudé ou autrement endommagé.
- Ne pas manipuler les cordons électriques les pieds dans l'eau ou les pieds nus ou lorsque les mains ou les pieds sont mouillés.
- Si vous devez travailler autour d'une unité alors qu'elle est en marche, placez-vous sur une surface sèche isolée afin de réduire les risques de choc électrique.
- Ne pas laisser les personnes non qualifiées ou les enfants utiliser ou entretenir l'équipement.
- En cas d'accident causé par un choc électrique, mettez immédiatement toutes les sources d'alimentation électrique hors tension et communiquez avec les autorités locales. Évitez tout contact direct avec la victime.

▲ **AVERTISSEMENT** L'équipement fonctionne à une tension élevée qui peut provoquer une électrocution risquant d'entraîner la mort et des blessures graves.

- En dépit de la conception sécuritaire du système, le fait d'opérer l'équipement de façon imprudente, de ne pas l'entretenir ou d'être négligent peut causer la mort et des blessures graves.

AVIS Le traitement inadéquat de l'équipement peut l'endommager et réduire sa durée de vie utile.

- N'utilisez l'équipement que pour les applications pour lesquelles il a été conçu.
- Si vous avez des questions à propos de l'utilisation prévue de cet appareil, consultez votre détaillant ou communiquez avec Briggs & Stratton Power Products.
- N'exposez pas l'équipement à l'humidité excessive, à la poussière, à la saleté ou aux vapeurs corrosives.
- Demeurez alerte en tout temps lorsque vous travaillez sur cet équipement. Ne travaillez jamais sur l'équipement si vous êtes fatigué physiquement ou mentalement.
- Si les appareils branchés surchauffent, éteignez-les et mettez leur disjoncteur ou fusible hors tension.

Description de l'équipement

Ce module à distance basse tension est conçu pour commander un climatiseur, une pompe à chaleur ou des appareils/charges contrôlé par contacteur basse tension selon les paramètres de priorité définis par l'utilisateur. Cet appareil ne fonctionne qu'avec le commutateur de transfert Symphony™ II. Les contacts de relais basse tension sont normalement ouvert. Le module à distance est contenu dans un boîtier NEMA 4 adapté aux installations intérieures ou extérieures. Il est câblé à l'alimentation de 120 V c.a. et aux appareils gérés à l'aide de techniques d'exécution standard et en conformité aux codes applicables.

Tout a été fait pour s'assurer que les renseignements contenus dans ces directives sont exacts et à jour. Toutefois, le fabricant se réserve le droit de changer, de modifier ou encore d'améliorer ces directives en tout temps sans préavis. Pour de plus amples renseignements sur le module à distance, téléphonez au 800-743-4115, de 8h à 17h HNC.

Caractéristiques du produit

Courant de charge nominale maximum (à 25 °C/77 °F)	5 A
Tension nominale C.A.	120 volts
Valeur nominale des contacts de contrôle :	
Bornes de câblage de contrôle	30 Volt c.a., classe 2, 1 A
Pôles	1
Fréquence	60 Hz
Plage d'utilisation normale.....	-28,8 °C à 40 °C
Poids.....	2 lb (1 kg)

* Cet appareil est mis en vente à la norme de UL (Underwriters Laboratories).

Veillez fournir les renseignements suivants et les conserver avec votre reçu pour vous aider dans l'identification de l'appareil lors de vos prochains achats d'équipement.

Numéro de modèle _____

Révision _____

Numéro de série _____

Date d'achat _____

Vérification de la livraison

Après avoir ouvert la boîte d'expédition, examinez avec soin le boîtier du module à distance à la recherche de dommages potentiels subis durant l'expédition. Les pièces manquantes ou endommagées ne sont pas garanties.

Contenu de l'envoi :

- Module à distance de basse tension
- Directives d'installation

Éléments fournis par l'installateur :

- Conduit et fil de branchement
- Divers outils/équipements spécialisés

Installation

Seuls des professionnels spécialisés en électricité autorisés devraient procéder à l'installation de ce système. Toute installation doit être conforme à l'ensemble des codes ainsi que des normes et des règlements de l'industrie applicables. Si l'installation du système n'est pas effectuée par un professionnel en électricité certifié, la garantie sera ANNULÉE.

Votre équipement vous est livré avec ces « Directives d'installation » qui décrivent l'installation d'un système type. Vous trouverez des informations plus détaillées sur l'utilisation, l'entretien, le dépannage et la garantie de ce module à distance dans le manuel du commutateur de transfert. Conservez ces directives avec le manuel du commutateur de transfert après avoir terminé l'installation.

Directives d'assemblage

Les composants du module à distance sont contenus dans un boîtier de type NEMA 4 adapté aux installations intérieures ou extérieures. Voici les directives d'assemblage du boîtier :

- Installez le boîtier sur une structure portante ferme et robuste.
- Le boîtier doit être installé avec la quincaillerie de raccordement de conduits cotée au minimum NEMA 4 et être accessible pour l'entretien.
- N'installez JAMAIS le dispositif dans un endroit où une substance corrosive pourrait s'infiltrer.
- Protégez le dispositif en tout temps contre l'humidité, les poussières, les saletés, les peluches, le gravier et les vapeurs corrosives.

Nous présentons ci-dessous des installations types du module à distance. **Le module à distance peut être installé à n'importe quel endroit pratique, à l'intérieur ou à l'extérieur.** Le module à distance doit être accessible pour l'entretien. Discutez des suggestions/changements de disposition avec le propriétaire avant d'entamer le processus d'installation du système.

Exemple de charge de climatiseur de 240 V c.a. commandée par thermostat. Thermostat commandé par un module à distance basse tension.

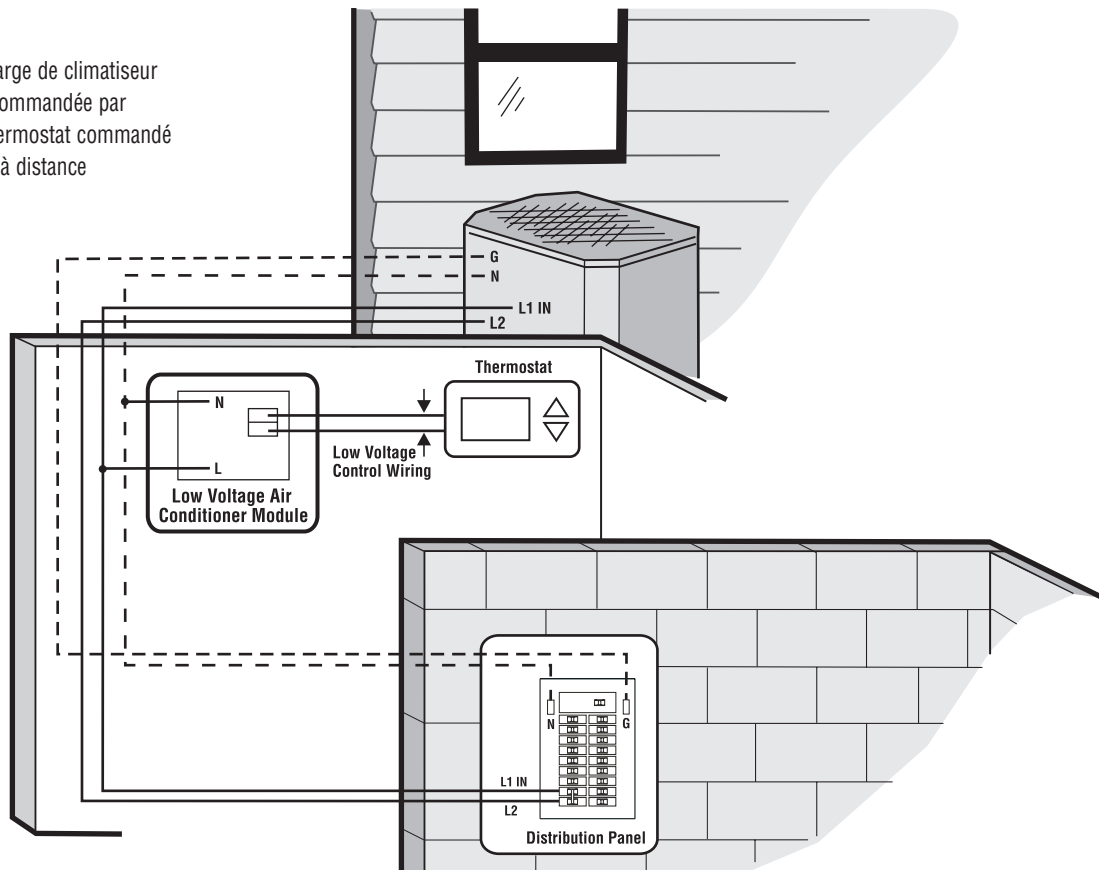

Exemple de charge de pompe à chaleur de 240 V c.a. commandée par un module à distance basse tension.

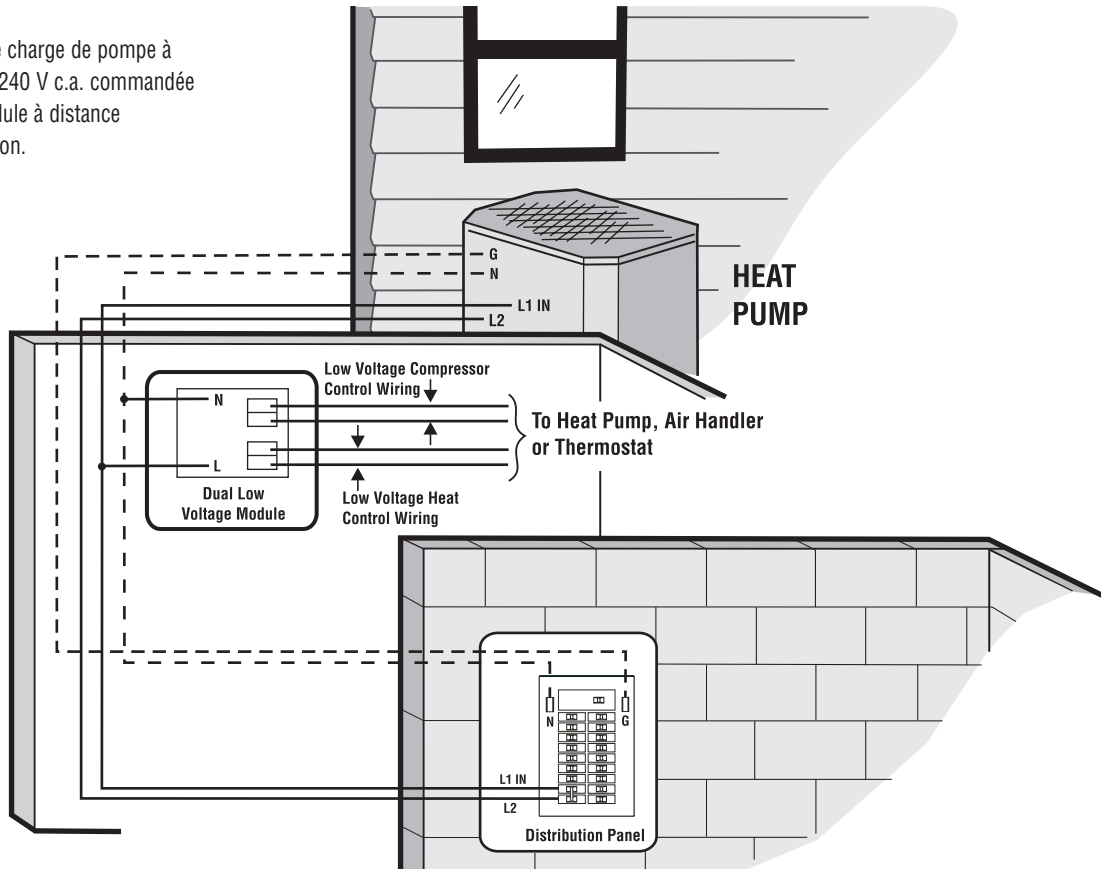

Exemple de deux charges de climatiseur de 240 V c.a. commandées par thermostat. Thermostats commandés par un module à distance double basse tension.

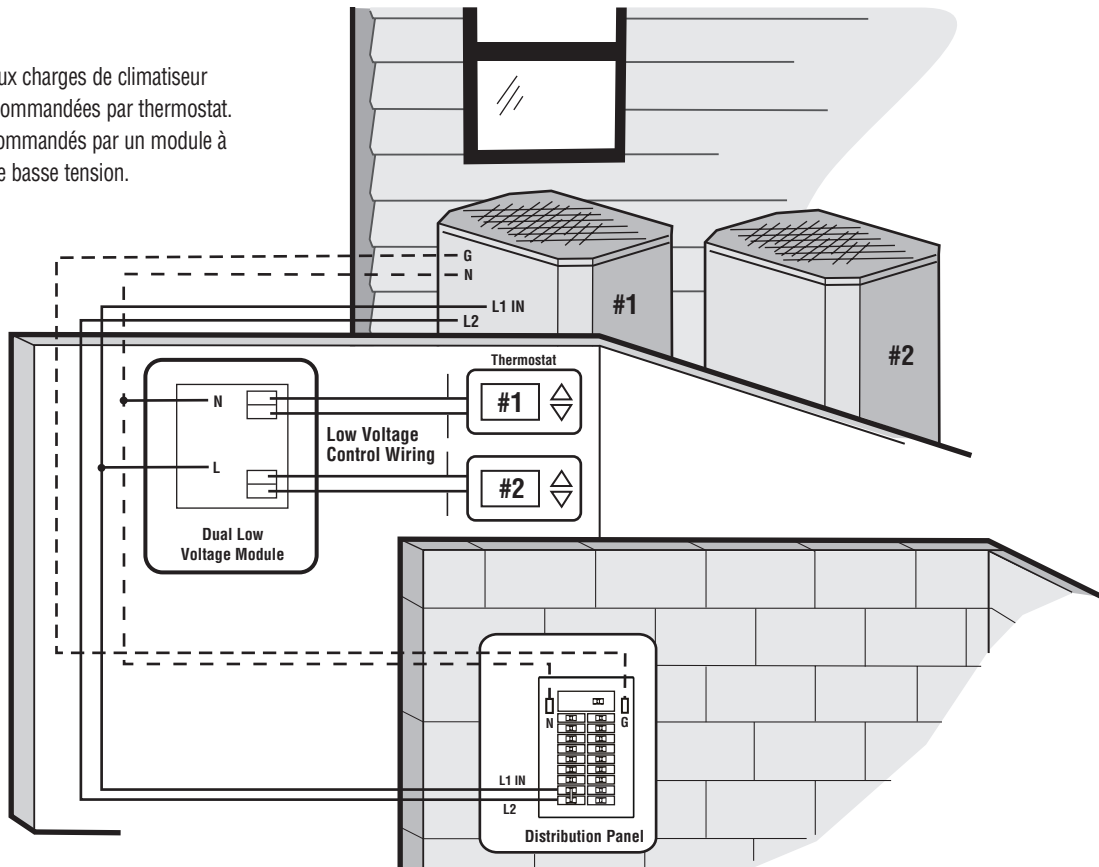

Interconnexions du câblage d'alimentation

AVIS Une installation inadéquate peut causer des dommages aux cartes de circuit et réduire leur durée de vie utile. L'installation de cartes de circuit imprimé dans des circuits alimentés causera des dommages à la carte et qui n'est pas couverts par la garantie. Déconnectez TOUJOURS TOUTES les sources d'alimentation électrique avant l'entretien.

- Retirez toutes les sources d'alimentation avant d'installer l'équipement. La négligence de cette consigne pourrait causer des dommages internes à la carte lors de l'établissement des raccordements électriques.
- Placez le commutateur de la génératrice à la position OFF.
- Fermez l'alimentation de service à la génératrice de secours et au commutateur de transfert.

Tout le câblage doit être de la bonne dimension, soutenu convenablement et protégé par un conduit. Tout le câblage doit être conforme aux codes, normes et règlements applicables (fédéraux, provinciaux et locaux). Respectez les spécifications relatives au type de fil et au serrage se trouvant sur les blocs de branchement et le raccord neutre/de mise à la terre.

AVERTISSEMENT Risque de chocs électriques. L'installation de câbles haute tension et basse tension dans le même conduit pourrait entraîner la mort, des blessures graves ou des dommages matériels.

- Ne passez pas de câbles haute tension et basse tension dans le même conduit à moins que la valeur nominale d'isolation de TOUS les câbles soit de 600 V. Consultez NEC pour de plus amples renseignements.

Complétez les raccordements suivants entre le module à distance, l'appareil géré et le panneau de distribution principal. Utilisez un fil de 300 V CA ou un fil de calibre supérieur, conforme au dernière version du Code national de l'électricité. Appliquez les facteurs de correction nécessaires et les calculs de grosseurs de fils.

1. Réglez le disjoncteur de la génératrice à la position OFF (ouverte).
2. Réglez l'interrupteur de système à la position OFF.
3. Retirez le fusible de 15 A du tableau de commande de la génératrice.
4. Fermez l'alimentation de service à la génératrice auxiliaire et au commutateur de transfert.
5. Localisez la ligne d'alimentation de 120 V c.a. (+/- 5 %) et du neutre de la génératrice entre le panneau de distribution principal et l'appareil/charge géré.

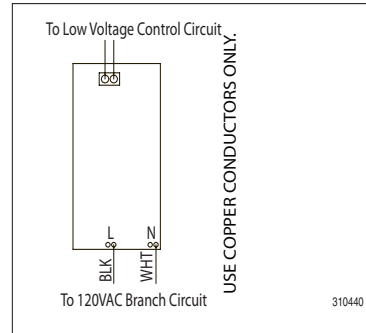

Installation simple

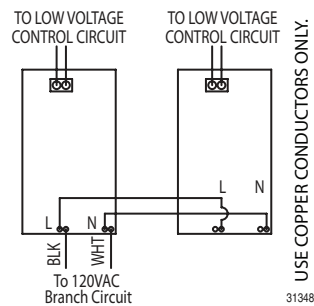

Installation double

- En utilisant un fil de cuivre de 300 V c.a. de calibre 18 ou plus fourni par l'installateur, dans le module à distance, connectez le conducteur noir (C) à partir du tableau de commande (E) en parallèle à la ligne d'alimentation localisée à l'étape 5.

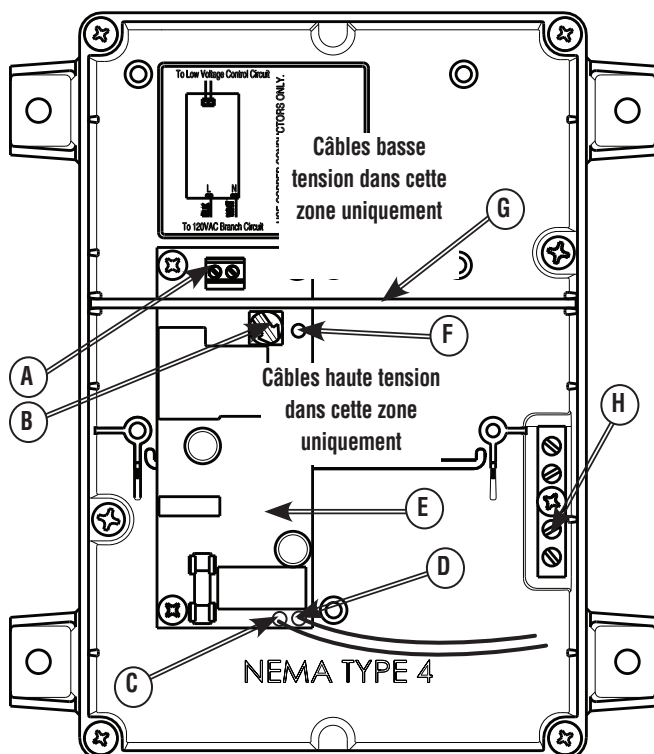

Module simple de basse tension

- En utilisant un fil de cuivre de 300 V c.a. de calibre 18 ou plus fourni par l'installateur, connectez le conducteur blanc (D) à partir du tableau de commande du module à distance au neutre localisé à l'étape 5 afin d'assurer la continuité.

NOTICE The black and white conductor wires must not go beyond the plastic barrier (G).

- Localisez les fils de commande entre l'appareil/charge géré et le système de traitement de l'air, l'appareil de chauffage ou le thermostat afin d'interrompre les fils de commande de chaleur et/ou du compresseur.

- En utilisant des conducteurs en cuivre de calibre 18 de 300 Volts, 75° C-90° C, interrompez les fils de commande décrits à l'étape 8 et connectez les fils aux bornes de commande de basse tension du module à distance (A). Ces bornes ont une valeur nominale de 30 V c.a. Le couple de serrage des connexions (A) est de 30 po-lb.

- Le sélecteur de priorités (B) et la DEL d'état (F) sont décrits dans le manuel du commutateur de transfert. Lorsque l'installation est terminée, testez le module à distance à l'aide des directives fournies. Réglez le sélecteur de priorités (B) du module au nombre approprié.

- Une barrette de mise à la terre est fournie pour faciliter la tâche de l'installateur. Serrez les connexions de conducteurs du module à distance comme suit :

Calibre 8 ou plus petit - 30 à 40 po/lb
Calibre 6 à calibre 4 - 35 à 45 po/lb

- Installez l'isolateur transparent et serrez les vis jusqu'au contact avec la tête plus ¼ de tour.

- Installez le couvercle et serrez les vis de sorte à comprimer le matériau d'étanchéité entre le couvercle et le boîtier.

Il n'y a pas de pièce réparable par l'utilisateur dans ce module à distance.

Ceci termine l'installation du module à distance. Reportez-vous au manuel du commutateur de transfert pour plus de renseignements au sujet de l'utilisation, l'entretien, le dépannage et de la garantie.

GARANTIE DU PROPRIÉTAIRE DU COMMUTATEUR DE TRANSFERT BRIGGS & STRATTON POWER PRODUCTS GROUP, LLC

Prise d'effet au 1^{er} Août 2010, annule et remplace toutes les garanties précédentes et les garanties antérieures au 1^{er} Août 2010

GARANTIE LIMITÉE

Briggs & Stratton Power Products Group, LLC réparera ou remplacera, sans frais, toutes pièces d'équipement défectueuses comportant un vice de matériau ou un défaut de fabrication ou les deux. En vertu de la présente garantie, les frais de transport des produit soumises pour réparation ou remplacement sont à la charge de l'acheteur. La présente garantie sera en vigueur durant les périodes stipulées ci-dessous et est assujettie aux conditions stipulées ci-dessous. Pour obtenir des services en vertu de la garantie, veuillez consulter notre Outil de recherche d'un Service après-vente agréé au BRIGGSandSTRATTON.COM afin de trouver un distributeur de service après-vente agréé dans votre région.

IL N'EXISTE AUCUNE AUTRE GARANTIE EXPRESSE. LES GARANTIES IMPLICITES, INCLUANT CELLES DE QUALITÉ MARCHANDE ET D'ADAPTATION À UN USAGE PARTICULIER, SONT LIMITÉES À UNE PÉRIODE D'UN AN À PARTIR DE LA DATE D'ACHAT OU JUSQU'À LA LIMITE PERMISE PAR LA LOI, TOUTE GARANTIE IMPLICITE EST EXCLUE. LA RESPONSABILITÉ POUR DOMMAGES ACCESSOIRES OU INDIRECTS EST EXCLUE DANS LA MESURE OÙ UNE TELLE EXCLUSION EST PERMISE PAR LA LOI. Certains États/provinces ou pays n'autorisent aucune restriction sur la durée d'une garantie implicite, et certains États/provinces ou pays n'autorisent pas l'exclusion ou la limitation des dommages consécutifs ou indirects. Par conséquent, les restrictions et exclusions décrites ci-dessus pourraient ne pas s'appliquer dans votre cas. La présente garantie vous accorde certains droits légaux spécifiques et vous pourriez également en avoir d'autres, qui peuvent varier d'un État ou d'une province à l'autre et d'un pays à l'autre.

PÉRIODE DE GARANTIE

Usage par un consommateur	3 ans
Usage à des fins commerciales	aucune

La période de garantie débute à la date d'achat par le premier acheteur au détail ou par le premier utilisateur commercial final, et se prolonge pour la durée stipulée dans le tableau ci-dessus. "Usage par un consommateur" signifie utilisation domestique personnelle dans une résidence, par l'acheteur au détail. "Usage à des fins commerciales" signifie toute autre utilisation, y compris à des fins commerciales, générant de revenus ou de location. Aux fins de la présente garantie, dès qu'un équipement a été utilisé commercialement une fois, il est par la suite considéré comme étant d'usage à des fins commerciales. L'équipement utilisé pour l'alimentation principale n'est pas couvert par la présente garantie.

POUR EXERCER LA GARANTIE SUR TOUT PRODUIT FABRIQUÉ PAR BRIGGS & STRATTON, IL N'EST PAS NÉCESSAIRE DE L'ENREGISTRER. CONSERVEZ LE REÇU COMME PREUVE D'ACHAT. SI, LORS D'UNE RÉCLAMATION DE GARANTIE, VOUS NE POUVEZ PROUVER LA DATE INITIALE DE L'ACHAT, NOUS UTILISERONS LA DATE DE FABRICATION DU PRODUIT COMME DATE DE RÉFÉRENCE POUR DÉTERMINER LA PÉRIODE DE GARANTIE.

À PROPOS DE LA ÉQUIPEMENT GARANTIE

Nous acceptons de faire effectuer les réparations couvertes par la garantie et tenons à nous excuser pour tout inconvénient subi. Tout agent d'un service après-vente agréé peut exécuter les réparations couvertes par la garantie. La plupart des réparations couvertes par la garantie sont traitées automatiquement; cependant, il arrive parfois que les demandes de service en vertu de la garantie soient non fondées. Par exemple, la garantie ne couvre pas les dommages causés à l'équipement par une utilisation abusive, par un manque d'entretien périodique, durant l'expédition, la manutention ou l'entreposage, ou en raison d'une installation inadéquate. De même, la garantie sera annulée si la date de fabrication ou le numéro de série apposé à l'équipement a été enlevé ou si l'équipement a été changé ou modifié. Durant la période de garantie, le distributeur de service après-vente agréé réparera ou remplacera, à son gré, toute pièce qui, après examen, est trouvée défectueuse à la suite d'une utilisation et d'un entretien normaux. La présente garantie ne couvre pas les réparations et les équipements suivants:

- **Usure normale:** Comme tout autre dispositif mécanique, les groupes électrogènes d'extérieur nécessitent l'entretien périodiques de certaines pièces pour fonctionner adéquatement. La présente garantie ne couvre pas les frais de réparation des pièces ou des équipements dont la durée de vie utile a été dépassée à la suite d'une utilisation normale.
- **Installation et entretien:** La présente garantie ne couvre pas les équipements ou les pièces qui ont fait l'objet d'une installation ou de modifications et de changements inadéquats ou non autorisés, d'une mauvaise utilisation, de négligence, d'un accident, d'une surcharge, d'entretien inadéquat, de réparation ou d'entreposage qui, selon nous, auraient nui à la performance et à la fiabilité du produit. De plus, la garantie ne couvre pas l'entretien normal tel que le réglage, le nettoyage et remplacement de fusible.
- **Exclusions supplémentaires:** La présente garantie exclut les pièces qui s'usent ou tout dommage ou tout mauvais fonctionnement résultant d'un accident, d'une utilisation abusive, de modifications, de changements ou d'un entretien inadéquat du système. La garantie du produit ne couvre pas les pièces accessoires. Cette garantie exclut toute défaillance due à une catastrophe naturelle ou à toute autre force majeure hors du contrôle du fabricant. Est aussi exclu tout équipement usé, remis à neuf ou de démonstration. 198180F, Rev. D, 08/03/2010

BRIGGS & STRATTON POWER PRODUCTS GROUP, LLC
MILWAUKEE, WI, USA

Réservé

Réservé



Manual No. 310445GS Rev. D